



INDIAN  
MONTESSORI  
CENTRE



VIỆT NAM, KHÓA 6, 2023-2024

# CHƯƠNG TRÌNH ĐÀO TẠO GIÁO VIÊN MONTESSORI (2,5 - 6 TUỔI)

*Chuyển hóa bản thân trên hành trình phụng sự trẻ*



# MONTESSORI

## PHƯƠNG PHÁP CỦA TRẺ

### Đúc kết từ Trẻ

Không bắt nguồn từ ý kiến chủ quan của một cá nhân, phương pháp được đúc kết từ sự quan sát khoa học hơn 20 năm đối với nhiều trẻ ở nhiều độ tuổi và bối cảnh khác nhau. Vì lẽ đó, Montessori trở thành một phương pháp với những triết lý vượt ra khỏi giới hạn của thời gian, và sau hơn 100 năm vẫn được ứng dụng một cách hiệu quả ở rất nhiều quốc gia trên toàn thế giới.

### Dõi theo Trẻ

Cách tiếp cận và ứng dụng của Montessori được xây dựng trên nền tảng lấy trẻ làm trung tâm. Việc học và sự phát triển của trẻ được dẫn dắt bởi nhu cầu nội tại của em, tuân theo quy luật phát triển tự nhiên. Ở mỗi giai đoạn phát triển khác nhau, trẻ có những đặc điểm và nhu cầu khác nhau. Vì thế, một người giáo viên cần hiểu trẻ, trang bị cho bản thân những kĩ năng và kiến thức cần thiết, luôn dõi theo trẻ để có thể hỗ trợ hiệu quả nhất cho sự phát triển của trẻ.

### Hỗ trợ tối ưu cho Trẻ

Trong 6 năm đầu đời, trẻ học tốt nhất với chính trải nghiệm của bản thân, thông qua môi trường và học cụ - phương tiện phát triển. Vai trò của người giáo viên trong giai đoạn này không nằm ở việc "dạy trực tiếp" kiến thức cho trẻ. Vai trò của người giáo viên là "chuẩn bị một môi trường phù hợp và tối ưu", đưa ra những hướng dẫn "cần thiết và vừa đủ" để thông qua đó đứa trẻ có thể kiến tạo chính bản thân mình trong điều kiện của sự tự do.



# GIÁO VIÊN MONTESSORI, HỌ LÀ AI?



Họ là những người cảm thấy mình được giải phóng khỏi vai trò người giao việc nhằm chán. Thay vào đó, họ tìm thấy bản thân trong hướng đi mới đầy hứng thú với vai trò làm trợ lý cho các quy luật của cuộc sống và cho các thế hệ tương lai.

Họ nhận ra tầm quan trọng đích thực và chân chính của mình - thứ cảm giác từ lâu đã bị xã hội và cả các học trò lãng quên.

Họ tham gia cùng trẻ trong niềm hạnh phúc khám phá ý nghĩa với vẻ đẹp của văn hóa với vai trò là phương tiện của sự phát triển và liên tục được trẻ hóa qua những khám phá đầy bất ngờ về bản tính của trẻ khi hỗ trợ trẻ giải mà bản tính ấy.

Họ thấy mình có khả năng hỗ trợ phụ huynh vì họ có thể cùng phụ huynh giải quyết các vấn đề với con cái và giải thích cho phụ huynh hiểu nguyên nhân của nhiều vấn đề nảy sinh trong gia đình.

Uy tín của họ được xây dựng trên một cơ sở vững chắc và được ủng hộ, bởi vì họ thực hiện một sứ mệnh thật sự chứ không còn chỉ phải thúc ép học sinh thực hiện cái kết giả tạo cho thời thơ ấu bằng cách vượt qua một kỳ thi.



*Nguồn: Sách Hướng dẫn về lý thuyết, Chương trình đào tạo Giáo viên Montessori - Nhóm tuổi 2,5 - 6 của Trung tâm Montessori Ấn Độ (IMC)*



# THÔNG TIN CHƯƠNG TRÌNH

**Dự kiến khai giảng: 06/10/2023**

(khi đủ số lượng học viên tối thiểu 50 học viên)

**Tổng thời lượng: Khoảng 650 giờ trong 12 tháng**

## Lịch học

- 4 đợt học trực tiếp (8 - 10 ngày mỗi đợt) tại Trung tâm Montessori Việt Nam (8/1 Đồng Nai, P. 2, Q. Tân Bình, TP. Hồ Chí Minh)
- Học Online từ 2 - 3 buổi tối hàng tuần từ 19h00 - 21h00

## Quan sát

- 01 đợt tham quan thực tế các môi trường Montessori tại Việt Nam hoặc Ấn Độ (chi phí tự túc, không bắt buộc đối với quan sát tại Ấn Độ)
- 01 đợt quan sát, làm báo cáo về trẻ tại 01 môi trường Montessori ở Việt Nam

## Thực hành

- Thực hành mỗi hai tuần vào chiều thứ Bảy và sáng Chủ nhật tại các Trung tâm thực hành
- 01 đợt thực hành đặc biệt trước khi thi cuối khóa

## Thi cuối khóa

- Thi lý thuyết và thực hành có vấn đáp

## Học phí và chính sách

- Vui lòng liên hệ bộ phận tư vấn để có thông tin học phí chính thức 0839468778 hoặc 0834968778
- Ưu đãi giảm 6.000.000 VNĐ khi đăng ký và đóng phí trước ngày 22/09/2023
- Ưu đãi giảm 8.000.000 VNĐ dành cho nhóm 3 khi đăng ký và đóng phí trước ngày 22/09/2023

# ĐỐI TƯỢNG HỌC VIÊN

## CHƯƠNG TRÌNH ĐÀO TẠO NÀY CÓ DÀNH CHO BẠN?

**Ai cũng có thể trở thành Người lớn Montessori. Chỉ cần bạn có tình yêu dành cho trẻ, đam mê giáo dục và hướng đến lối sống thuận tự nhiên.**

Học viên các khóa của chúng tôi đến từ mọi miền đất nước Việt Nam và từ nhiều bối cảnh khác nhau.

- Có rất nhiều người là những người cha, người mẹ đi tìm kiếm phương pháp nuôi dạy con.
- Có những người đã và đang là trợ giảng, giáo viên và đi tìm kiếm một phương pháp giáo dục khác biệt.
- Có những người đang là chủ trường mầm non hoặc mong muốn thiết lập môi trường Montessori trong tương lai.
- Có những bạn trẻ đam mê giáo dục đang tìm kiếm một định hướng, một công việc có ý nghĩa trong giáo dục.
- Những phụ huynh, người làm giáo dục quan tâm đến phương pháp Montessori và mong muốn tìm hiểu sâu rõ cốt lõi của phương pháp.
- Và có những người từ những ngành nghề không liên quan nhưng lại tìm đến khóa học chỉ vì được truyền cảm hứng mạnh mẽ từ những câu chuyện thực tế của sự chuyển hóa trong lối sống, cách nhìn về trẻ, về giáo dục từ chính những người bạn, người thân sau khóa học.

Montessori không chỉ là một phương pháp giáo dục, mà còn là một cách sống. Dù bạn là ai, từ bối cảnh nào, khi bạn được kết nối với Montessori hay với chúng tôi vì một lí do nào đó, hãy nắm bắt cơ hội đặc biệt này.



# 3 CẤP ĐỘ ĐÀO TẠO

## SỰ CHUẨN BỊ NỀN TẢNG

### CHO GIÁO VIÊN MONTESSORI

#### Sự chuẩn bị về mặt Trí tuệ

Học viên được chuẩn bị về mặt trí tuệ với những kiến thức cốt lõi và chuyên sâu liên quan đến Trẻ và triết lý Montessori, bao gồm một số nội dung trọng yếu như:

- Nguồn gốc ra đời của phương pháp Montessori. Được hình thành từ những hé lộ của trẻ thông qua quan sát hơn 20 năm.
- Trẻ, tâm lý trẻ, đặc điểm giai đoạn phát triển của trẻ.
- Những triết lý cốt lõi khác của phương pháp Montessori như Tâm trí thẩm hút, giai đoạn nhạy cảm, khuynh hướng con người... để hiểu được nguyên do phía sau mỗi hành vi của trẻ và sự phát triển của trẻ.
- Sứ mệnh toàn vũ và công việc của trẻ.
- Trẻ, tâm lý Trẻ, những vấn nạn xã hội có liên quan đến trẻ.
- Các giai đoạn phát triển: Hiểu về các giai đoạn phát triển, đặc điểm của từng giai đoạn, đặc điểm và nhu cầu của trẻ, vai trò của người lớn, đặc biệt là trong giai đoạn 2,5 - 6 tuổi.
- Điều kiện cho sự phát triển theo Montessori: Tự do, hướng dẫn và kỷ luật.
- 3 nhân tố cốt lõi theo cách tiếp cận Montessori. Khoa học đằng sau cách vận hành môi trường cách kết nối trẻ với phương tiện phát triển.
- Ý nghĩa thật sự của công việc giáo viên Montessori đối với sự phát triển của trẻ.
- Giới thiệu về 4 lĩnh vực trọng yếu trong Ngôi Nhà Trẻ Thơ Montessori: Thực hành cuộc sống, Cảm quan, Ngôn ngữ, Số học, và các lĩnh vực văn hóa khác. Các lĩnh vực này cần thiết cho nhu cầu phát triển của trẻ như thế nào, giúp trẻ phát triển những năng lực ra sao.

Và rất nhiều những kiến thức khác để trang bị cho học viên những kiến thức vừa bao quát vừa sâu sắc, khoa học. Từ đó, học viên có thể thay đổi tư duy, dẫn đến thay đổi hành động và cách tiếp cận trong giáo dục đối với trẻ nhỏ.

# 3 CẤP ĐỘ ĐÀO TẠO

## SỰ CHUẨN BỊ NỀN TẢNG

### CHO GIÁO VIÊN MONTESSORI

## Sự chuẩn bị về mặt Kỹ năng

Vai trò của một giáo viên Montessori là gì đối với sự phát triển của trẻ?

Người giáo viên Montessori là người tạo ra sự kết nối giữa trẻ và các phương tiện phát triển - học cụ để từ đó trẻ có thể làm việc và phát triển năng lực cho bản thân. Vì thế, một người giáo viên Montessori cần được chuẩn bị một cách thành thạo các kỹ năng cần thiết trong việc chuẩn bị môi trường, kỹ thuật đưa ra những hướng dẫn/ bài trình bày cho trẻ một cách khoa học, vừa đủ và cần thiết.

- Học viên được giới thiệu cách thực hiện hàng trăm bài trình bày trong 4 lĩnh vực trọng yếu trong Ngôi Nhà Trẻ Thơ Montessori: Thực hành cuộc sống, Cảm quan, Ngôn ngữ, Số học, và một số bài trình bày trong những lĩnh vực văn hóa khác.
- Học viên hiểu được mục đích, ý nghĩa và cách sử dụng học cụ một cách khoa học, hiệu quả để phục vụ cho việc hỗ trợ trẻ trong môi trường.
- Học viên rèn luyện kỹ năng với học cụ Montessori trong các buổi thực hành định kỳ để có thể trao các bài trình bày chuẩn xác, duyên dáng và đầy lôi cuốn đến cho trẻ.
- Học viên thực hành viết giáo án cho bài trình bày. Giáo án được góp ý và chỉnh sửa giúp người Giáo viên có điểm tham chiếu trong suốt quá trình làm việc trực tiếp với trẻ sau CTĐT.
- Học viên thực hành và chuẩn bị cho các bài trình bày gián tiếp về cách ứng xử trong môi trường cùng với trẻ.
- Học viên thực hiện các bài lập thủ công để học cách chuẩn bị học cụ cho trẻ và cũng như một quá trình rèn luyện những phẩm chất cần thiết khác cho bản thân mình.
- Quan sát là khởi nguồn của phương pháp Montessori. Nhờ quan sát, người lớn có thể hỗ trợ trẻ đúng cách, đúng thời điểm. Học viên được hướng dẫn để hiểu khoa học đằng sau sự quan sát và thực hành quan sát như một yếu tố cốt lõi trong việc hỗ trợ trẻ.

# 3 CẤP ĐỘ ĐÀO TẠO SỰ CHUẨN BỊ NỀN TẢNG CHO GIÁO VIÊN MONTESSORI

## Sự chuẩn bị về mặt Tinh thần

- Một cách tinh tế và âm thầm, cách thiết kế của chương trình đào tạo mang đến sự chuẩn bị về mặt tinh thần cho học viên để trở thành một "người lớn" Montessori "xứng đáng" với trẻ.
- Người học có những trải nghiệm thay đổi và chuyển hóa chính bản thân mình theo những cách khác nhau, ở những thời điểm khác nhau. Sự chuyển hóa đến từ sâu thẳm bên trong mỗi học viên, có thể đến từ những câu chuyện cá nhân, tuổi thơ chôn giấu, cũng có thể đến từ việc bản thân tự nhận ra những niềm tin sai lệch, những nỗi sợ, kì vọng không được nhận biết trước đó.
- Đôi lúc những sự thay đổi sâu sắc lại chỉ đến từ những điều bình dị, từ quá trình nhiều tháng nỗ lực, kiên trì học tập với sự đồng hành của những người bạn đi cùng và sự tận tụy của Thầy Cô.
- Mỗi học viên có một câu chuyện của riêng mình khi đến với chương trình. Nhưng tại đây, với sự sẵn lòng và cởi mở, học viên được trao cơ hội để viết tiếp câu chuyện của mình, với sự dẫn dắt của tình yêu thương đích thực, đối với bản thân, trẻ và cuộc sống - một tình yêu thương được xây dựng trên nền tảng của sự thấu cảm và hiểu biết khoa học.

CTĐT được thiết kế không phải chỉ cung cấp kiến thức và kĩ năng giáo dục, mà còn mang lại giá trị của sự chuyển hóa mạnh mẽ, giúp các học viên có niềm tin và động lực để bước tiếp con đường mình đã lựa chọn.

*"Sự chuẩn bị thực thụ cho giáo dục là nghiên cứu về chính bản thân một người. Việc đào tạo nhà giáo, người trợ giúp cho cuộc sống là một điều gì đó vượt xa rất nhiều so với việc chỉ học lý thuyết. Đó là việc rèn luyện tính cách và sự chuẩn bị về mặt tinh thần."*

- Maria Montessori







# CẢM NHẬN HỌC VIÊN VỀ CHƯƠNG TRÌNH ĐÀO TẠO



## Nguyễn Thanh Thảo Nguyễn

Học viên CTĐT GV Khóa 1

"Chỉ biết là luôn luôn cảm thấy bản thân quá may mắn khi lần đầu tiên đến với Montessori chính thống thì đã gặp được Thầy, giúp xác định tư tưởng và phương pháp thực hành của mình đi theo hướng "khó nhất" nhưng "xứng đáng để theo đuổi nhất."

## Hồ Hồng Vân

Học viên CTĐT GV Khóa 2

"Điều đầu tiên Montessori mang đến cho tôi là thay đổi cái nhìn của tôi về trẻ. Mình biết cách tôn trọng và thấu hiểu thay vì áp đặt và kỳ vọng. Đây là giá trị thiết yếu nhất với cuộc sống của con, để có thể cảm thấy cuộc sống hạnh phúc, bình yên."



## Vũ Diệu Linh

Học viên CTĐT GV Khóa 3

"Điều đầu tiên Montessori mang đến cho tôi là thay đổi cái nhìn của tôi về trẻ. Mình biết cách tôn trọng và thấu hiểu thay vì áp đặt và kỳ vọng. Đây là giá trị thiết yếu nhất với cuộc sống của con, để có thể cảm thấy cuộc sống hạnh phúc, bình yên."



## Đinh Thị Thu Nguyệt

Học viên CTĐT GV Khóa 4

"Giúp mình lần đầu tiên hiểu về một Phương pháp giáo dục vừa Khoa học vừa Nhân văn vừa Thực tiễn nhưng vừa sâu sắc đến tận cùng, vừa là một Khoa học vừa là một Triết lý sống. Giáo dục là để Trợ giúp hỗ trợ sự phát triển của Con người Theo quy luật của Tạo hóa và phù hợp cho tất cả loài người trên Trái đất này."



## Phạm Phương Thoa

Học viên CTĐT GV Khóa 5

"Một khóa học mang tính chuyển hóa. Giúp mình rèn luyện ý chí để làm một việc đến cùng, dù rất tỉ mỉ và thay đổi hoàn toàn trong cách hành xử với con trẻ."



# GIÁ TRỊ CỘNG THÊM TỪ CHƯƠNG TRÌNH



## Chương trình Ngôn ngữ Tiếng Việt ( Trị giá 6.000.000 đ)

Chương trình thuần ngữ âm, gắn kết hữu cơ với triết lý, lý thuyết và kỹ thuật của phương pháp Montessori.

Hướng dẫn nhà giáo Montessori phương thức hỗ trợ trẻ (2,5 - 6 tuổi) trên hành trình khám phá ngôn ngữ mẹ đẻ từ ngôn ngữ nói đến ngôn ngữ viết.

Chương trình được xây dựng và thử nghiệm trong hơn 5 năm tại các môi trường Ngôi nhà trẻ thơ vận hành theo triết lý Montessori bởi cô Trần Mai Thúy - Giáo viên Montessori IMC với hơn 6 năm kinh nghiệm làm việc với trẻ.

## Chương trình Âm nhạc và Phôi thai tinh thần ( Trị giá 10.000.000 đ)

Theo cách tiếp cận Phương pháp Montessori, đã được xây dựng và triển khai trong nhiều môi trường Montessori Việt Nam bởi Chú Trần Tấn Sâm - Giáo viên Montessori IMC, Giáo viên Âm nhạc Montessori Quốc tế do Center for Montessori Teacher Education/NY tổ chức, Tác giả của bộ chuyện kể âm nhạc đầu tiên tại Việt Nam và rất nhiều ca khúc thiếu nhi đậm chất cảm xúc đang được sử dụng trong các môi trường Montessori tại Việt Nam.



# CHƯƠNG TRÌNH HỖ TRỢ TÀI CHÍNH

VMC xây dựng chương trình hỗ trợ tài chính với mong muốn chung tay, đồng hành cùng các học viên xây dựng cộng đồng những người sống và thực hành phương pháp Montessori một cách đủ đầy, đúng nghĩa và trọn vẹn nhất.

Chương trình trả góp lãi suất 0% Sacombank dành riêng cho học viên VMC với các ưu đãi:

- Không lãi suất;
- Không cần bảo hiểm và phí hàng năm;
- Tiền trả góp thấp phù hợp với thu nhập.

Chương trình đóng học phí linh hoạt đảm bảo với:

- Quy trình đơn giản;
- Thủ tục đăng ký được tối giản, thuận tiện.

Cách thức tham gia chương trình:

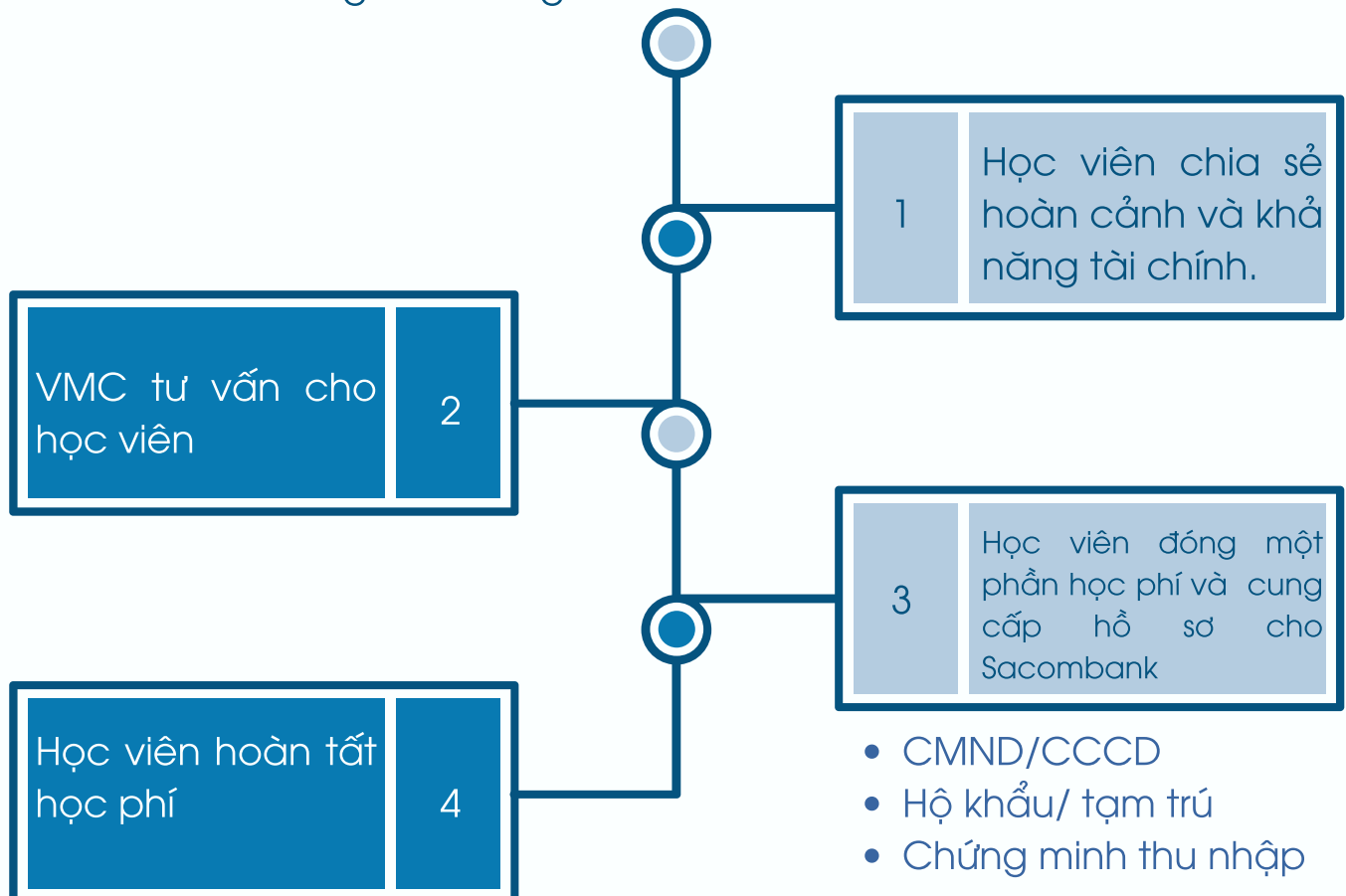



INDIAN  
MONTESSORI  
CENTRE



VIETNAM MONTESSORI CENTRE

CTĐT GIÁO VIÊN MONTESSORI, VIỆT NAM, KHÓA 6

# ĐƠN VỊ ĐÀO TẠO VÀ CẤP BẰNG TRUNG TÂM MONTESSORI ẤN ĐỘ (IMC)



INDIAN  
MONTESSORI  
CENTRE

## ĐÓNG GÓP TẠI ẤN ĐỘ

**+80**  
NĂM

**+5000**  
HỌC VIÊN

**+210**  
KHÓA ĐÀO TẠO

**+300**  
NGÔI NHÀ TRẺ THƠ

## ĐÓNG GÓP TẠI VIỆT NAM

**+8**  
NĂM

**+320**  
HỌC VIÊN

**+5**  
KHÓA ĐÀO TẠO

**+60**  
TRƯỜNG MẦM NON  
MONTESSORI

Quét mã để xem thông tin  
chi tiết về IMC tại Việt Nam



# GIẢNG VIÊN CHÍNH

## THẦY P. ANANTHA PADMANBHA

- Phó Chủ tịch Trung Tâm Montessori Ấn Độ (IMC);
- Người sáng lập, Giám đốc IMTC Bangalore;
- Hơn 20 năm hoạt động trong lĩnh vực Montessori;
- Chuyên gia đào tạo, Tư vấn Montessori tại Ấn Độ và Quốc tế;

## CÔ SHALINI P. GOPALAKRISHA

- Giám đốc IMTC Hosur;
- Người sáng lập, Giám đốc Ngôi nhà trẻ thơ Vismayo Montessori, Hosur;
- Hơn 10 năm hoạt động trong lĩnh vực Montessori (Nhóm tuổi 3-6 và 6-12);
- Chuyên gia đào tạo, tư vấn Montessori thuộc IMC;
- Thành viên nòng cốt của hội nghị, hội thảo, chương trình định hướng của IMC;
- Giảng viên nòng cốt trong các Chương trình đào tạo Giáo viên Montessori (2.5 – 6 tuổi) tại Việt Nam từ năm 2018.





# ĐƠN VỊ TỔ CHỨC

## TRUNG TÂM MONTESSORI VIỆT NAM (VMC)



### Sứ mệnh

Thông qua Trẻ và Montessori, chúng ta đánh thức và nuôi dưỡng hạt giống của sự bình yên nội tại ở mỗi con người.

### Tầm nhìn

Nuôi dưỡng và phát triển phong trào Montessori tại Việt Nam thông qua hệ sinh thái toàn diện.

- Là nơi chia sẻ những nguồn cảm hứng bất tận về trẻ, giáo dục và cuộc sống thuận theo tự nhiên.
- Là ngôi nhà chung kết nối tất cả những ai quan tâm đến Montessori như một lối sống tỉnh thức, bền vững và hướng đến hòa bình.
- Là đối tác đồng hành đáng tin cậy đối với những người làm giáo dục và những bậc phụ huynh để cùng nhau hỗ trợ sự phát triển của trẻ dựa trên nền tảng cốt lõi của Montessori.

### Lĩnh vực hoạt động



#### ĐÀO TẠO

Các chương trình đào tạo cấp bằng, ngắn hạn dành cho những người đang làm việc với trẻ



#### TƯ VẤN

Tư vấn thiết lập và vận hành trường Montessori, tích hợp hoặc chuyển đổi sang mô hình Montessori



#### TRƯỜNG

Trường Montessori 0-18 tuổi do VMC và các giáo viên Montessori đồng sáng lập và vận hành



#### CỘNG ĐỒNG

Các hoạt động hướng đến xây dựng cộng đồng Montessori gắn kết, và bền vững

# CỘNG ĐỒNG MONTESSORI NHẬN GIÁ TRỊ, TRAO GIÁ TRỊ



## CỘNG ĐỒNG NHÀ GIÁO MONTESSORI - IMC

Nơi học viên duy trì sự kết nối, chia sẻ kinh nghiệm, nguồn lực, tương trợ và cùng nhau đồng hành trên con đường làm nghề và đóng góp cho phong trào chung.

## VÒNG TRÒN CHIA SẺ MONTESSORI

Chương trình chia sẻ không thu phí, định kỳ mỗi tháng, với những kiến thức liên quan đến trẻ và Montessori, được đóng góp bởi giáo viên, phụ huynh, chuyên gia trong và ngoài nước.



## KẾT NỐI VIỆC LÀM

Thông qua rất nhiều những chương trình đào tạo khác nhau, VMC trở thành đơn vị trung gian kết nối giữa đơn vị tuyển dụng với những nhân sự phù hợp trong những cơ hội nghề nghiệp Montessori

# CỘNG ĐỒNG MONTESSORI

## NHẬN GIÁ TRỊ, TRAO GIÁ TRỊ



### CỘNG ĐỒNG CHA MẸ YÊU VÀ THẤU HIỂU

Ra đời trong bối cảnh mùa dịch với mục đích hỗ trợ cha mẹ đồng hành cùng con tại nhà, CD là nơi truyền cảm hứng, kết nối và đồng hành cùng cha mẹ để YÊU và THẤU HIỂU, trước tiên đối với con trẻ, chính bản thân mình và những người xung quanh.

### SỰ KIỆN CỘNG ĐỒNG

Những hoạt động, sự kiện cộng đồng không thu phí, online và cả offline nhằm truyền cảm hứng, nâng cao nhận thức về Trẻ và Montessori trên khắp Việt Nam, cũng như hợp tác tổ chức những chương trình phi lợi nhuận hướng đến việc chăm sóc sức khỏe thể chất và tinh thần của mọi người.



### TƯ VẤN VÀ ĐỊNH HƯỚNG

VMC mong là nơi để lắng nghe, đón nhận và chia sẻ cho bất cứ ai đang bắt đầu hành trình với trẻ hay Montessori. Hãy mang những câu hỏi và trăn trở của bạn đến với chúng tôi, VMC sẵn sàng tư vấn và hỗ trợ các bạn định hướng cho chính con đường của mình.





VIETNAM MONTESSORI CENTRE

*Kết nối và đồng hành  
cùng cộng đồng Montessori Việt Nam*

Đối tác độc quyền của Trung Tâm Montessori Ấn Độ (IMC)  
cho các chương trình đào tạo Montessori tại Việt Nam.

## **LIÊN HỆ CHÚNG TÔI**

8/1 Đồng Nai, Phường 2, Quận Tân Bình, TP.HCM  
0839468778 hoặc 0834968778

✉ [Info@vietnammontessoricentre.com](mailto:Info@vietnammontessoricentre.com)

📘 Facebook: Montessori - dõi theo trẻ

🌐 [www.vietnommontessoricentre.com](http://www.vietnommontessoricentre.com)



*"Trẻ em là niềm hi vọng và hứa hẹn cho nhân loại."*  
Maria Montessori